

THAMES CROMO - MONOCONTROL/MONOMANDO ALTO

Ref. TH1025551

Posee un diseño que combina formas redondas y cuadradas, su forma estilizada le entrega a los ambientes un toque de elegancia y distinción

- Chorro de agua espumoso, agradable al tacto y a la vista
- Mayor resistencia mecánica a la presión hidráulica
- Salida de agua con mayor inclinación
- Acabado superior cromado
- Acabado brillante, brindando apariencia de material acero
- Perfecta combinación con lavamanos ORBIS, PONTUS, ARAMIS e ITB's



RECUBRIMIENTOS (ACABADOS)

Cromo electrolítico resistente a la corrosión.
Recubrimientos no tóxicos.

PRESIÓN DE TRABAJO

Presión mínima de trabajo: 3 Psi - 0.21 Kg/cm²
Presión máxima de trabajo: 120 Psi - 8.44 Kg/cm²

CARACTERÍSTICAS GENERALES

Material: Latón
Acabado: Cromado
Peso Neto: 1760 gr. - 3.88 Lb.
Dimensiones (Alto x Largo x Ancho): 251 x 142 x 52 mm.

CAPACIDAD DE FUNCIONAMIENTO

Temperatura de uso mínima: 5 °C - 41 °F.
Temperatura de uso máxima: 71 °C - 159,8 °F.
Capacidad de flujo a 4,22 Kg/cm² - 60Psi: 8.3 L/min - 2.2 Gal/min
Vida útil o desgaste (unidad): 500 mil ciclos

PLANOS TÉCNICOS

Unidades: mm.
Estas dimensiones son nominales y están sujetas a cambios sin previo aviso.

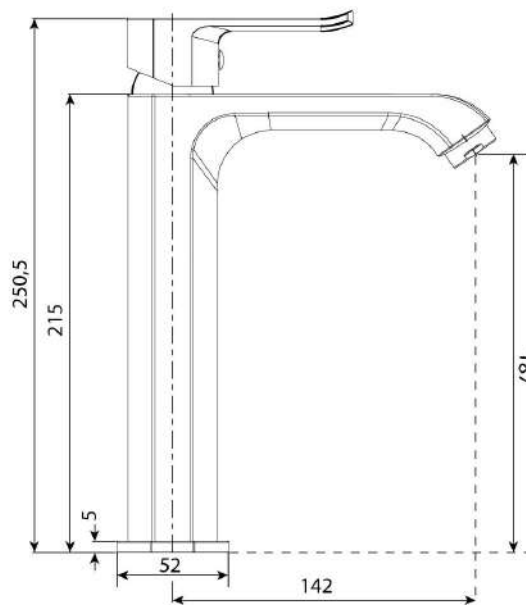

* Servicio Técnico solamente funciona para Colombia

corona

THAMES CROMO - MONOCONTROL/MONOMANDO ALTO

DIAGRAMA DE CAUDAL

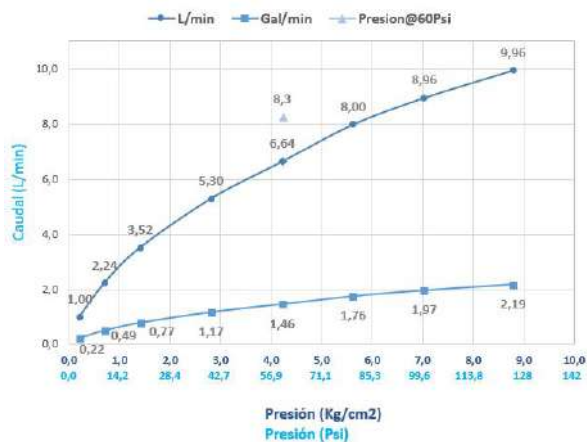

*Las presiones y caudales indicados pueden variar de acuerdo a la instalación.

Presión (Psi)	Presión (Kg/cm²)	Caudal Prom. (L/min.)	Caudal (Gal/min.)
3	0,21	1	0,26
10	0,70	2,24	0,59
20	1,41	3,52	0,93
40	2,81	5,3	1,4
60	4,22	6,64	1,75
80	5,62	8	2,11
100	7,03	8,96	2,37
125	8,79	9,96	2,63

PROMEDIO MUESTRA GRIFERÍA

REPUESTOS

CUIDADOS Y LIMPIEZA

Los acabados superficiales son aquellos que le imprimen una apariencia especial y estética a su producto y además le brindan protección. Para prolongar sus cualidades es vital que la limpieza profunda del producto se haga únicamente con agua y jabón suave y que en el secado y el brillo se utilice un paño de algodón limpio; dicha limpieza se recomienda 2 veces a la semana y en zonas costeras a diario por la salinidad del ambiente. Por ningún motivo deben usarse elementos abrasivos, ácidos o disolventes para la limpieza del producto. Los acabados pueden variar su comportamiento en zonas costeras y/o en ambientes corrosivos.

- CORONA tiene un reporte de sostenibilidad corporativo que sigue los lineamientos del GRI Sustainability Report. <http://www.corona.co/nuestra-empresa/corona-sostenible>.
- CORONA certifica que este producto no contiene sustancias de alto riesgo según las listas REACH Authorization o REACH Candidate de el ECHA- European Chemicals Agency.
- CORONA certifica que las partes metálicas de este producto pueden ser recicladas y reincorporadas a procesos productivos al final de la vida útil del producto.

* Certificado Ambiental solamente aplicable para Colombia

PRESENTACIÓN COMERCIAL

Caja individual

CONTACTO:

Colombia	018000512030	Nicaragua	505-22495521
Bogotá	4048884	El Salvador	503-22744620
Panamá	507-8000202	Honduras (Tegucigalpa)	504-97670821
Guatemala	502-18006240109	Honduras (San Pedro Sula)	504-94826710
Costa Rica	506-40014966	México	800-705-1020

- México:** contactanoscorona@coronamexico.com
- Centro América:** contacto_ca@corona.com.co
- Colombia:** contactenoscorona@corona.com.co

- corona.co
- coronacentroamerica.com
- corona.co

- [CoronaInspiraMX](#)
- [CoronaInspiraCA](#)
- [Coronamejoratuvida](#)
- [coronainspiracentroamerica](#)
- [corona_inspira](#)

