

FICHA TÉCNICA

CAPIZZI

MIN001



MINGITORIO SECO



SIN MALOS OLORES



NO UTILIZA AGUA



BRILLANTE



CARACTERÍSTICAS

REFERENCIA	DESCRIPCIÓN
Material	Cerámica Vitrificada
Sistema	Seco
Color	Blanco
Consumo de agua	N/A
Acabado	Brillante
Piezas	2
Peso bruto	25 kg

Incluye Accesorios Con gancho metálico

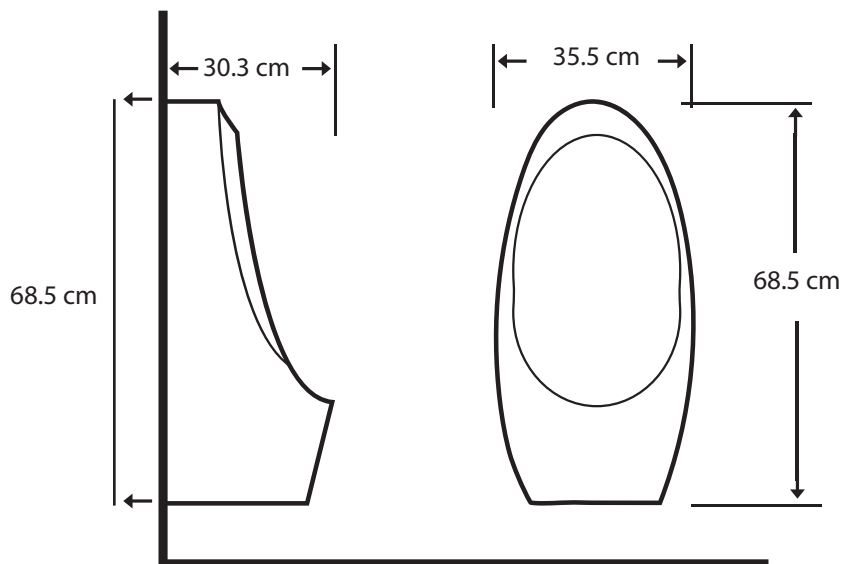

GARANTÍA

Tendenza garantiza, su producto, partes, componentes o complementos, de no tener defectos físicos o de mano de obra por un periodo de 1 año a partir del día de su adquisición, mismo que se hace constar en la fecha expresada en la factura o constancia de compra correspondiente.

Tendenza se compromete a reemplazar el producto, parte, o complementos del mismo que pruebe está defectuoso, según sea el caso, siempre y cuando se haga una investigación o inspección previa del producto por personal calificado de Tendenza y no haya transcurrido más de 1 año desde el día que se realizó la adquisición del producto.

EXCEPCIONES

Tendenza no se hace responsable por los problemas generados como consecuencia de una instalación errónea o hecha por personas no capacitadas. Tendenza no se hace responsable por los problemas como consecuencia del mal uso o por el uso distinto al del producto para el que fue destinado.

La garantía de Tendenza será nula en los casos en que se hayan usado limpiadores a base de Hipoclorito de calcio. Este compuesto químico puede dañar los empaques de las válvulas así como los sellos obturadores. Tendenza no será responsable por los daños causados al producto, cuando se haya sometido a grandes concentraciones de cloro en el tratamiento de aguas públicas o al uso de limpiadores para cisternas con un alto contenido de cloro, hipoclorito cálcico u otros químicos que pueden dañar los componentes del tanque del inodoro.

Importado por:
Tendenza Pisos y Recubrimientos S.A. de C.V.
Camino a San Ángel 1100 A Colonia Tesisistán, Zapopan, Jalisco, México. C.P. 45200
Hecho en China
Este producto cumple con la NOM

www.tendenza.it

Tendenza

ITALIA

PISOS Y RECUBRIMIENTOS